

Maschinen angepasste Spanneinheiten

Diese Spanneinheiten und angetriebenen Werkzeughalter sind für spezifische Revolverschnittstellen konzipiert.



CBI

Coromant Capto "Bolt on-Schnittstelle" – spezielle Bohrungsmuster für Maschinen aller Marken.

Coromant Capto® Schnellwechsel-Spanneinheiten bieten unschlagbare Leistung dank optimierter Maschinennutzung durch reduzierte Aufspann- und Produktionszeiten.

Mazak, siehe Seite G26.

Mori Seiki, siehe Seite G30

Doosan siehe Seite G34.

Nakamura Tome, siehe Seite G37.

Okuma, siehe Seite G39.

Wahl der Spanneinheiten

Aufspannung innen

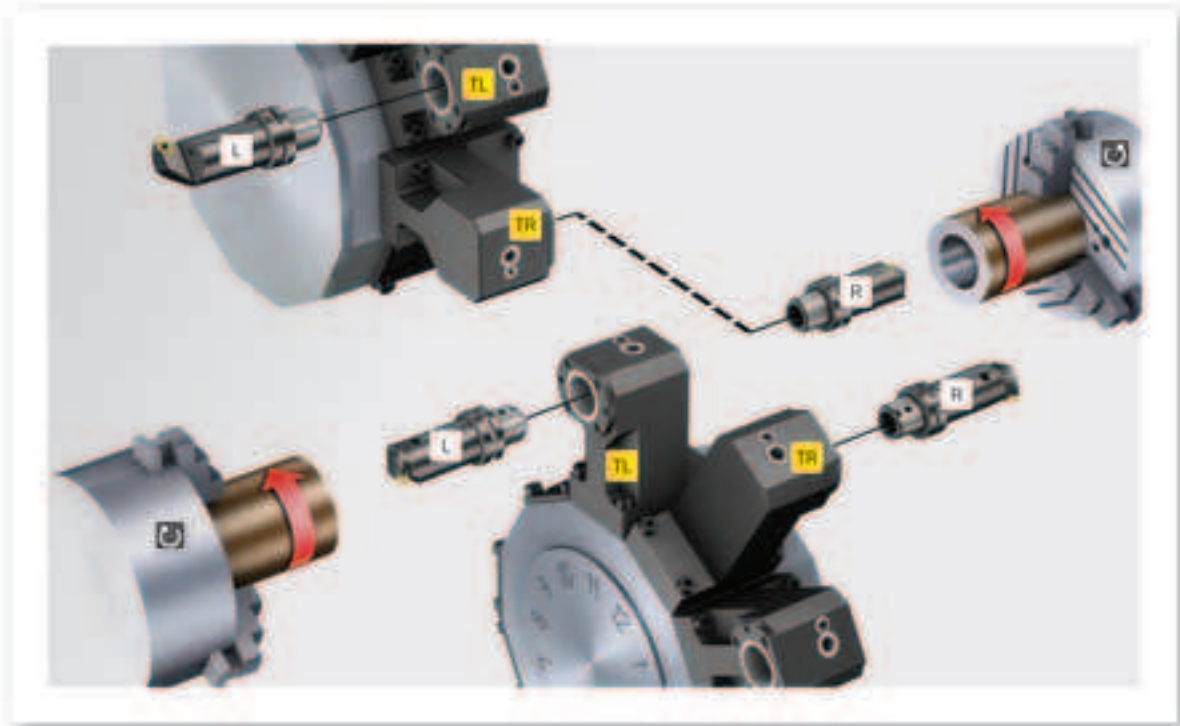

Aufspannung außen



Aufspannung innen

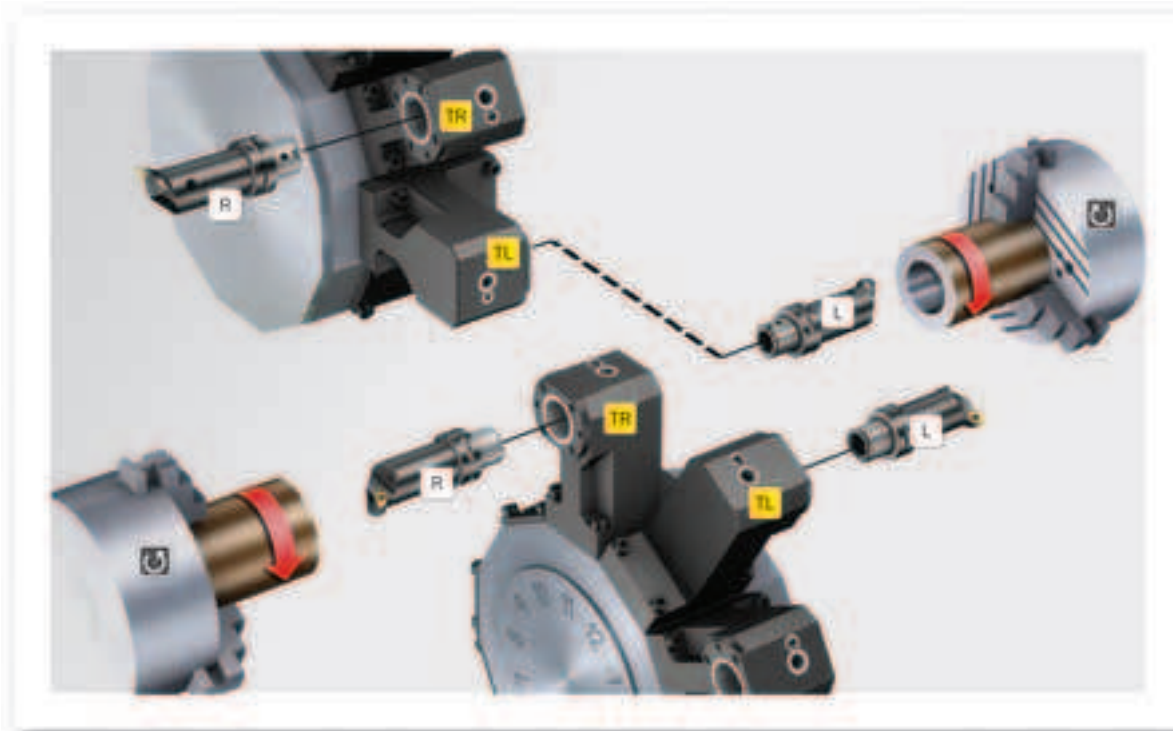

Aufspannung außen



- R Schneidkopf, Rechtsausführung
- L Schneidkopf, Linksausführung
- TR Spanneinheit, Rechtsausführung
- TL Spanneinheit, Linksausführung
- Spindelrotation im Uhrzeigersinn
- Spindelrotation gegen den Uhrzeigersinn

Bestellnummernschlüssel für maschinenangepasste Spanneinheiten

C5	-	D	N	I	-	MZ	68	A	-	DT	I
1		2	3	4		5	6	7		8	9

1 Coromant Capto® Größe

C4-40mm,
C5-50mm

6 Revolver Bohrungsdurchmesser

40, 50, 55, 60, 65, 68, 75, 85, 110

2 Anwendungsbereich

T-Längsdrehen
D-Angetrieben

7 Schnittstellen - Ausführung

A, B, C
V = VDI Typ

3 Spanneinheit

L - Linksausführung
R - Rechtsausführung
N - Neutral

8 Konstruktion

= für normale einfache Spanneinheit

DT = für Haupt- und Nebenspindel (zwei Spanneinheiten in einer Aufnahme)

ET = erweitert

DE = erweitert für Haupt- und Nebenspindel (zwei Spanneinheiten in einer Aufnahme)

TT = für Maschinen mit halber Indexierung des Revolvers (zwei Spanneinheiten in einer Aufnahme)

YT = für Maschinen mit "Y" Achse (zwei Spanneinheiten in einer Aufnahme)

DY = für Maschinen mit "Y" Achse (vier Spanneinheiten in einer Aufnahme)

SS = für Nebenspindel

SP – reduzierte Gesamtlänge

XT = zwei Spanneinheiten in einer Aufnahme (Werkzeugwechsel mit X-Achse)

4 Bearbeitungsart

E – Außenbearbeitung (Außendurchmesser)
I - Innenbearbeitung (Planen/Innendurchmesser)

5 Maschine

MZ – Mazak
MS - Mori Seiki
NA - Nakamura
OK - Okuma
DO - "Bolt on" Schnittstelle (Doosan)

9 Kühlschmierstoffzufuhr (nur angetriebene Werkzeuge)

I – Innere und äußere Zufuhr (80bar)

E – Nur äußere Zufuhr

Maschinen angepasste Spanneinheiten

CBI

Längsdrehen

Außenbearbeitung

Für Bearbeitungen mit halber Indexierung des Revolvers
Cx-TR/LE-xxxx-TT

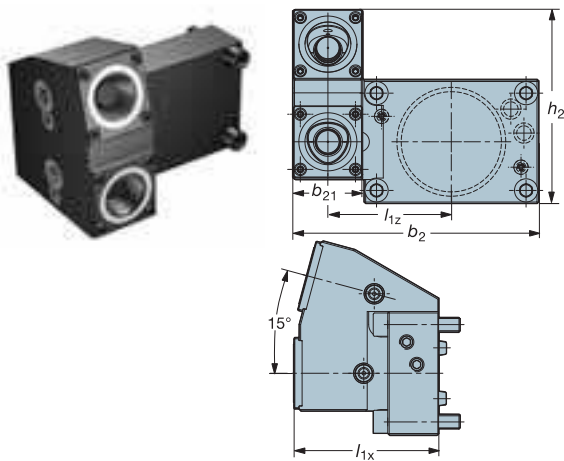

Für Haupt- und Nebenspindel
Cx-TR/LE-xxxx-DT

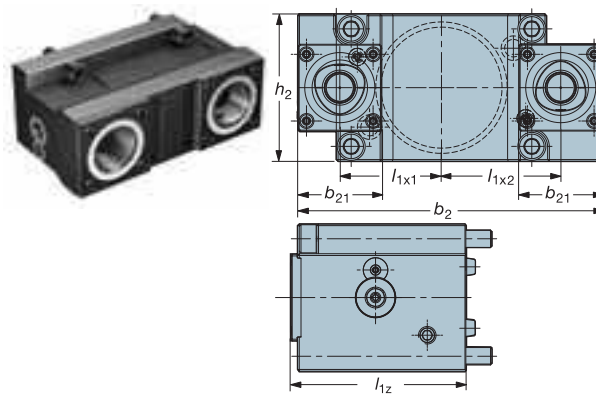

Normale einfache Spannaufnahme
Cx-TR/LE-xxxx

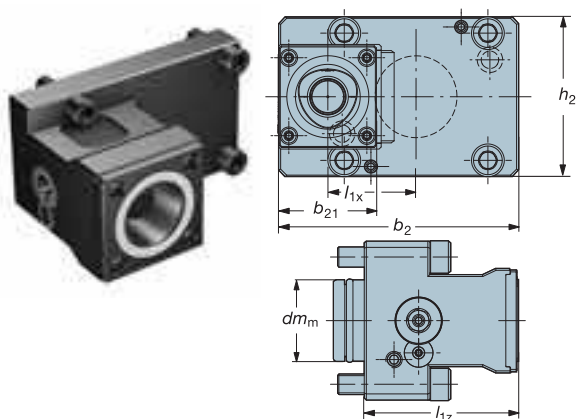

Für Bearbeitung mit "Y" Achse
Cx-TR/LE-xxxx-YT

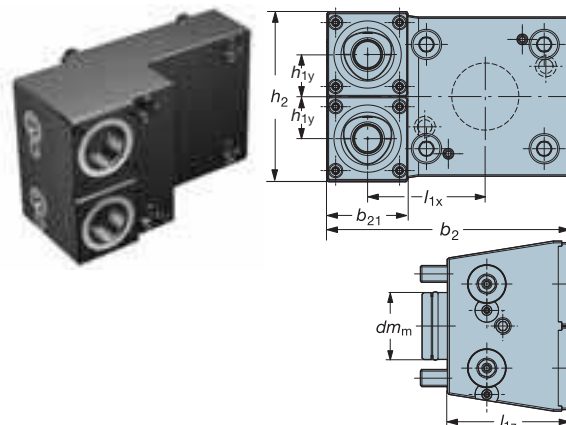

Rechtsausführung dargestellt

Maschinen angepasste Spanneinheiten

CBI

Längsdrehen

Innenbearbeitung

Normale einfache Spanneinheit, Rechtsausführung
Cx-TR/LI-xxxxx

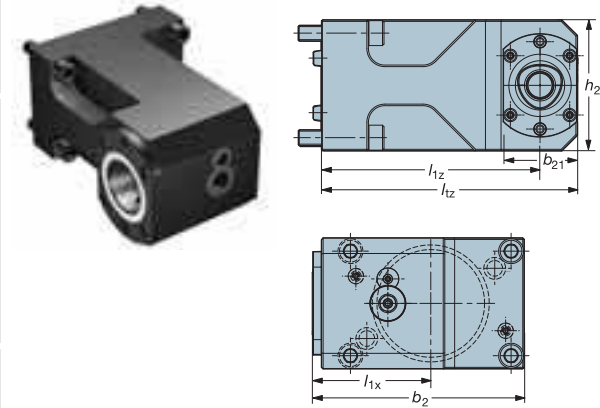

Für Nebenspindel
Cx-TR/LI-xxxxx-SS

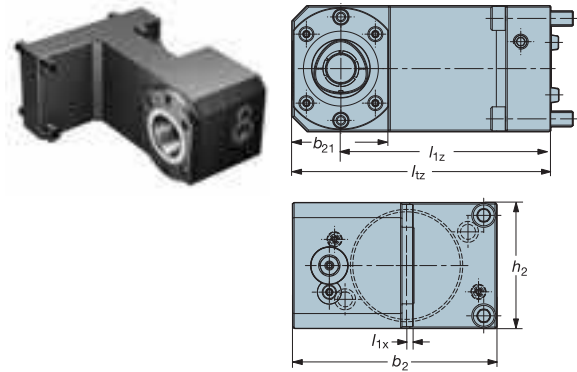

Werkzeugwechsel mit "X" Achse
Cx-TR/LI-xxxxx-XT

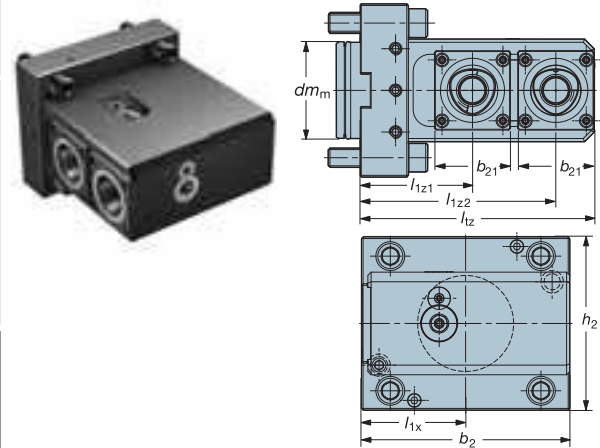

Für Bearbeitung mit "Y" Achse
Cx-TR/LI-xxxxx-YT

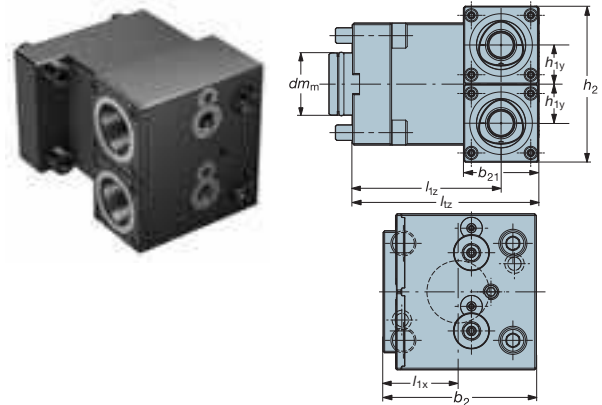

Für Haupt- und Nebenspindel
Cx-TR/LI-xxxxx-DT

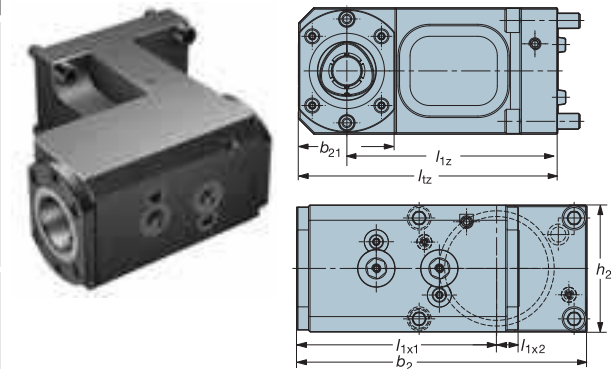

Für Bearbeitungen mit halber Indexierung des Revolvers
Cx-TR/LI-xxxxx-TT

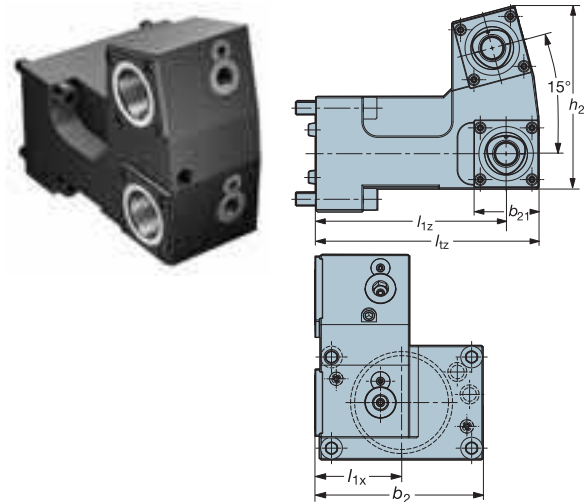

Angetriebene Werkzeughalter

CBI

Außenbearbeitung

Mit innerer und äußerer Zufuhr

Cx-DNE-xxxxx-I

Nur mit äußerer Zufuhr

Cx-DNE-xxxxx-E

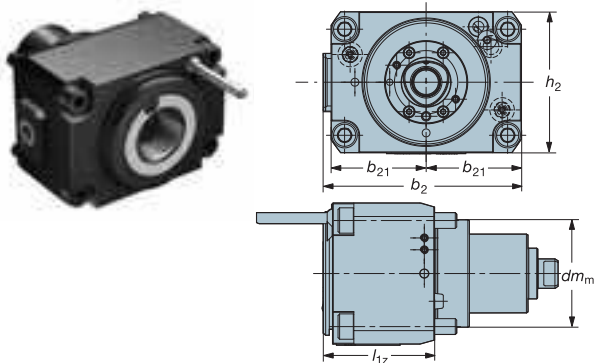

Innenbearbeitung

Mit innerer und äußerer Zufuhr

Cx-DNI-xxxxx-I

Nur mit äußerer Zufuhr

Cx-DNI-xxxxx-E

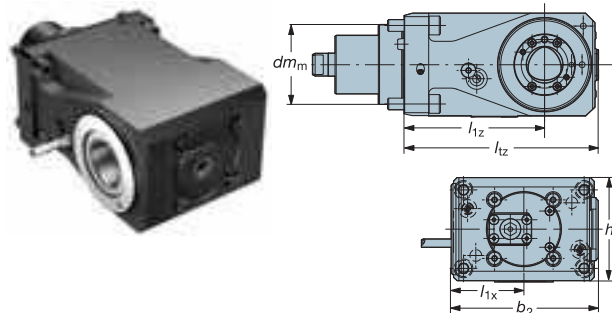

Adapter für Einsätze zum Abstechen

APB-TNE-xxxxx-25

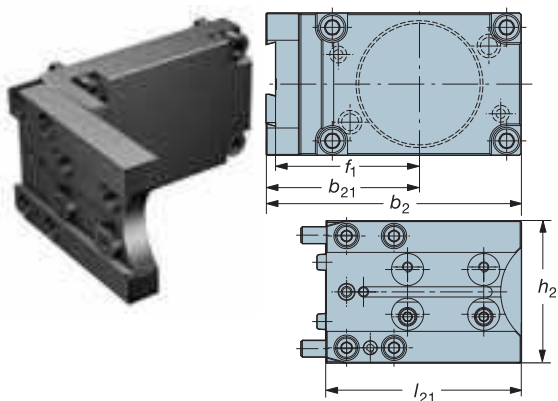

Rechtsausführung dargestellt

Passende CBI-Aufnahmen für Mori Seiki Maschinen MS 40A, MS 60A, MS75A und MS 110A

CBI	MS40A Revolverschnittstelle Maschinenmodell					
	Bestellnummer	DuraTurn 2050, 2550 MC	NL 1500, 2000 (20 Stat.)	NT 1000, NTX 1000, 2000	NT 3100, 3150, 3200	NZ, NZX 1500, 2000
C4-TR/LE-MS40A	x		x	x	x	x
C4-TR/LE-MS40A-DT			x	x	x	x
C4-TR/LE-MS40A-YT			x			x
C4-TR/LI-MS40A	x		x	x	x	x
C4-TR/LI-MS40A-SS				x		
C4-TR/LI-MS40A-YT			x			x
C3-DNE-MS40A-I	x		x	x	x	x
C4-DNE-MS40A-E	x		x	x	x	x
C4-DNI-MS40A-E	x		x	x	x	x
C4-DNI-MS40A-I	x		x	x	x	x
APB-TNE-MS40A-25	x		x	x	x	x
C4-TR/LI-MS40A-DT			x		x	x

CBI	MS60A Revolverschnittstelle Maschinenmodell				
	Bestellnummer	NL, NLX 1500-3000 (10/12 stn.) (MC/ Y/ SMC/ CY)	NT 4200, 4250 (12 stn.)	NT 4300, 5400 (10 stn.)	NZL 2500
C4-TR/LE-MS60A	x		x	x	x
C5-TR/LE-MS60A	x		x	x	x
C4-TR/LE-MS60A-DT	x		x	x	
C5-TR/LE-MS60A-DT	x		x	x	
C4-TR/LE-MS60A-YT	x				x
C4-TR/LI-MS60A	x				x
C5-TR/LI-MS60A	x				x
C4-TR/LI-MS60A-SS	x				x
C5-TR/LI-MS60A-SS	x				x
C4-TR/LI-MS60A-XT	x				x
C4-DNE-MS60A-E	x		x	x	x
C4-DNE-MS60A-I	x		x	x	x
C5-DNE-MS60A-E	x		x	x	x
C4-DNI-MS60A-E	x		x	x	x
C4-DNI-MS60A-I	x		x	x	x
C5-DNI-MS60A-E	x		x	x	x
C5-DNI-MS60A-I	x		x	x	x
APB-TNE-MS60A-25	x		x	x	x
C5-TR/LI-MS60A-DT	x				

CBI	MS75A Revolverschnittstelle Maschinenmodell				
	Bestellnummer	NZL 4000			
C6-TR/LE-MS75A	x				
C6-TR/LI-MS75A	x				
C5-DNE-MS75A-E	x				
C5-DNE-MS75A-I	x				
C5-DNI-MS75A-E	x				

CBI	MS110A Revolverschnittstelle Maschinenmodell				
	Bestellnummer	NZL 6000			
C6-TR/LE-MS110A	x				
C6-TR/LI-MS110A	x				
C6-DNE-MS110A-E	x				
C6-DNE-MS110A-I	x				
C6-DNI-MS110A-E	x				
C6-DNI-MS110A-I	x				

Maschinen angepasste Spanneinheiten

CBI

Mori Seiki 40

metrische Ausführung

dm _m , Größe, mm	Kupplungsgröße	Bestellnummer	Abmessungen, mm, Zoll										
			b ₂	b ₂₁	h ₂	l _{1x}	l _{1x1}	l _{1x1}	l _{1z}	l ₂₁	l _z	h _{1y}	
40	C4	C4-TR/LE-MS40A	117	48	77.4	43			75				3
			4.606	1.890	3.047	1.693			2.953				
		C4-TR/LE-MS40A-DT	134	48	84		43	43	75				4.3
			5.276	1.890	3.307		1.693	1.693	2.953				
		C4-TR/LE-MS40A-YT	144	24	101	70			72			25	4.8
			5.669	.945	3.976	2.756			2.835			.984	
		C4-TR/LI-MS40A	100	49	77.4	32			100		124		5.8
			3.937	1.929	3.047	1.260			3.937		4.882		
		C4-TR/LI-MS40A-DT	136		78	68			100		124		9
			5.354		3.071	2.677			3.937		4.882		
		C4-TR/LI-MS40A-SS	124		77.4	15			100	48	124		5.6
			4.882		3.047	.591			3.937	1.890	4.882		
C4-TR/LI-MS40A-YT	98	48	99.6	48			95		119	25	6.5		
	3.858	1.890	3.921	1.890			3.740		4.685	.984			

R = Rechtsausführung L = Linksausführung

Angetriebene Werkzeughalter

dm _m , Größe, mm	Kupplungsgröße	Bestellnummer	Abmessungen, mm, Zoll							
			b ₂	b ₂₁	h ₂	l _{1x}	l _{1z}	l ₂₁		
40	C4	C4-DNE-MS40A-E	96	48	86.5		58		3	
			3.780	1.890	3.406		2.284			
		C4-DNI-MS40A-E	130.4		80	65	85	122	6.5	
				5.134		3.150	2.559	3.346	4.803	
40	C3	C3-DNE-MS40A-I	96	48	80.5		59		3.5	
			3.780	1.890	3.169		2.323			
40	C4	C4-DNI-MS40A-I	134.8		80	65	85	122	6.7	
			5.307		3.150	2.559	3.346	4.803		

Adapter für Einsätze zum Abstechen

dm _m , Größe, mm	Für Einsatzgröße	Bestellnummer	Abmessungen, mm, Zoll					
			b ₂	b ₂₁	b ₂₂	f ₁	l ₂₁	
40	25	APB-TNE-MS40A-25	137	87	50	81.5	90	3.2
			5.394	3.425	1.968	3.209	3.543	

 = Neuer Artikel

Ersatzteile für Maschinen angepasste Spanneinheiten stehen zum Download zur Verfügung.

www.sandvik.coromant.com

Online-Kataloge

Download der Kataloge



Maschinen angepasste Spanneinheiten

CBI

Mori Seiki 60

metrische Ausführung

dm _m , Größe, mm	Kupplungsgröße	Bestellnummer	Abmessungen, mm, Zoll										
			b ₂	b ₂₁	h ₂	l _{1x}	l _{1x1}	l _{1x1}	l _{1z}	l ₂₁	l _{2z}	h _{1y}	
60	C4	C4-TR/LE-MS60A	130	48	108	41					80		6.2
		C4-TR/LE-MS60A-DT	163.5	48	4.252	1.614					3.150		7.7
		C4-TR/LE-MS60A-YT	171	48	108	82					80	29	7.48
60	C5	C5-TR/LE-MS60A	130	64	108	33					95		6.69
		C5-TR/LE-MS60A-DT	163.5	64	108		37	62.5			95		8.58
		C5-TR/LE-MS60A-YT	171	64	108						95	1.142	7.48
60	C4	C4-TR/LI-MS60A	130		108	65					90	114	7.8
		C4-TR/LI-MS60A-SS	130		108	65					90	114	7.5
		C4-TR/LI-MS60A-XT	130	48	108	65					90	114	7.5
60	C5	C5-TR/LI-MS60A	130	64	108	65					90	122	8.85
		C5-TR/LI-MS60A-DT	158	64	108		93	65			90	122	9.9
		C5-TR/LI-MS60A-YT	171	64	108						90	122	8.85

R = Rechtsausführung L = Linksausführung

Angetriebene Werkzeughalter

dm _m , Größe, mm	Kupplungsgröße	Bestellnummer	Abmessungen, mm, Zoll							
			b ₂	b ₂₁	h ₂	l _{1x}	l _{1z}	l ₂₁		
60	C4	C4-DNE-MS60A-E	130	65	108		65			6.5
		C4-DNI-MS60A-E	130		108	60	90	135	13	
		C4-DNE-MS60A-I	130	65	108		69.5			6.5
60	C5	C5-DNE-MS60A-E	130	64	108		65			6.5
		C5-DNI-MS60A-E	130		108	60	90	135	12	
		C5-DNE-MS60A-I	130	64	108		65			6.5
60	C4	C4-DNE-MS60A-I	130	65	108		92			9.2
		C4-DNI-MS60A-I	133		108	60	90	135	12	
		C4-DNE-MS60A-E	130	65	108		69.5			6.5
60	C5	C5-DNI-MS60A-I	133		108	60	90	135	12	
		C5-DNE-MS60A-E	130	64	108		65			6.5
		C5-DNI-MS60A-E	130		108	60	90	135	12	

Adapter für Einsätze zum Abstechen

dm _m , Größe, mm	Für Einsatzgröße	Bestellnummer	Abmessungen, mm, Zoll						
			b ₂	b ₂₁	b ₂₂	f ₁	h ₂	l ₂₁	
60	25	APB-TNE-MS60A-25	147		65	76.5	108	100	4.85
		APB-TNE-MS60A-25	147		65	76.5	108	100	4.85

 = Neuer Artikel



Ersatzteile for Maschinen angepasste Spanneinheiten stehen zum Download zur Verfügung.

www.sandvik.coromant.com

Online-Kataloge

Download der Kataloge



J3